

# řada 895J

Potravní filtry s drážkovým spojem



Potravní filtr, tělo z litiny EN-JS1050  
Drážkový spoj (ANSI/AWWA C606 / Metric)  
Povrchová úprava - epoxidový nátěr  
Síto z nerezavějící oceli SS304 velikost oka 2,0 mm  
Odkalení ve víku (odkalovací šroub 1/2" až 2" dle dimenze filtru)

PN25

V souladu s článkem 4.3 směrnice 2014/68/EU bez značky CE pro DN≤200

Teplota a složení teplotnosné látky

- Voda -10°C až +110°C  
V žádném provozním stavu nesmí dojít ke změně skupenství tedy zejména k zamrznutí nebo naopak k tvorbě páry
- Nepřípustné pro plyny skupiny 1 & 2, kapaliny skupiny 1 (dle 2014/68/EU)

## MATERIÁL

N.	Část	Materiál	Značení
1	Tělo	Litina	EN-JS1050
2	Zátka	Litina	EN-JS1050
3	Víko	Litina	EN-JS1050
4	Těsnění	Grafit	-
5	Šrouby	Ocel	-
6	Síto	Nerezavějící ocel	SS304

## ROZMĚRY

DN	ØIA	ØIB	C	G	L	H	HG	ØG	K <sub>v</sub>	Hm.
	[mm]	[mm]	[mm]	[mm]	[mm]	[mm]	[mm]	[mm]	[m <sup>3</sup> /h]	[kg]
050	60,3	57,2	15,9	7,9	225	152	139	56	50	9
065	76,1 <sup>1</sup>	69,1	15,9	7,9	285	215	164	73	80	11
080	88,9	84,9	15,9	7,9	318	219	169	80	118	13
100	114,3	110,1	15,9	9,5	375	254	214	105	193	23
125	139,7 <sup>1</sup>	137,0	15,9	9,5	448	322	278	130	268	43
150	168,3	164,0	15,9	9,5	502	365	310	158	383	51
200	219,1	214,4	19,1	11,1	640	462	403	210	649	100
250	273,1	268,3	19,1	12,7	710	540	450	266	1230	126
300	323,9	318,3	19,1	12,7	780	610	494	317	1650	165

<sup>1</sup>Drážka dle metrického standardu

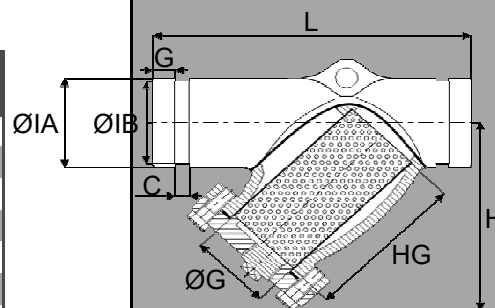
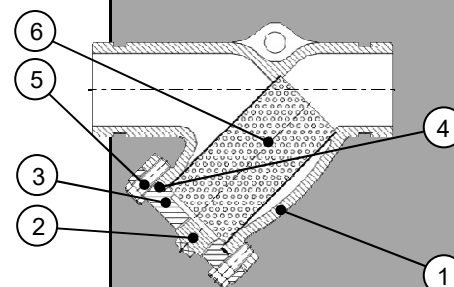
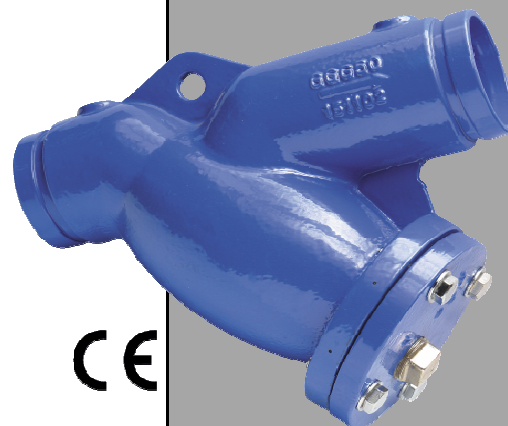

Hydronix CZ s. r. o.

Jesenická 513

252 44 Psáry - Dolní Jirčany

T: +420 244 466 792-3

E: praha@hydronix.cz

Hydronické Systémy s. r. o.

Šámalova 513

615 00 Brno

T: +420 545 247 518

E: brno@hydronix.cz

www.hydronix.cz